











**Obs! Allmänna varningar!**

Vid montering, användning och underhåll av denna kompletta dörr bör flera försiktighetsåtgärder observeras. Följ de nedan angivna varningarna och instruktionerna för att garantera säkerhet! Vid tvivel kontakta leverantören. Denna anvisning är avsedd för erfarna montörer. Den passar inte för amatörer, inte heller som undervisningsmaterial vid utbildning av montörer.

-  Denna anvisning behandlar endast montering av den kompletta dörrsatsen. För montering av extraelement gäller separata anvisningar.
-  Läs noga igenom denna anvisning innan arbetet påbörjas.
-  Vissa delar av dörrsatsen kan ha vassa eller tandade kanter. Vi rekommenderar att använda skyddshandskar.
-  Delar av dörren som ingår i satsen är tunga.
-  Leveransuppsättningen innehåller alla detaljer som behövs för montering av denna dörr, utom tätningsmaterial för fyllning av fogar mellan karm och vägg samt stödblock. Om dörren förses med andra detaljer utöver dessa kan det påverka dörrens säkerhet samt garantin som gäller för dörren.
-  Förvissa dig om att monteringsområdet är tillräckligt belyst. Avlägsna överflödiga föremål och smuts. Obehöriga får inte vistas i arbetsområdet. Utomstående (särskilt barn!) kan utsättas för fara.
-  Förvissa dig om att väggen där dörren ska monteras är tillräckligt stark. Vid tvivel rådfråga byggaren.
-  Denna anvisning är inte avsedd för montering av branddörrar. Branddörrar skall monteras enligt särskild monteringsanvisning för branddörrar!

Vi önskar dig lycka till med montering av dörren. Vid frågor kontakta företaget AS Saku Metall Uksetehas.

## 1 VERKTYG OCH FÄSTMEDEL

1. Dörrkarmen fästs med hjälp av sexkantsskruvar  $\varnothing 8 \times 100$  mm med huvud på 13 mm och plastpluggar  $\varnothing 10$  mm. Kortare bultar får endast användas när väggens konstruktion inte möjliggör borring till det föreskrivna djupet. Alternativt kan man använda 150 mm långa  $\varnothing 10$  mm stålstänger som skall svetsas fast vid karmen. Borrningen sker med en borr som passar väggtypen, helst med en stenbör  $\varnothing 10$ .
2. Karmar med hylsor (figur 3) fästs med hjälp av TORX 30-fästmedel särskilt avsedda för ESSVE-hylsor:
  - I betongväggar: betongskruv ESSVE art. 105267 (7,5x65), hål på  $\varnothing 6 \times 100$  förborras
  - I lättbetongväggar: lättbetongskruv ESSVE art. 105232 (8,0x120), förborrade hål behövs inte
  - I trä: ESSVE art. 105294 (6,0x65), förborrade hål behövs inte
  - I stålprofil: ESSVE art. 105379 (7,0x45), förborrade hål behövs inteHylsor justeras med hjälp av en 10 mm sexkantsnyckel.
3. Diametern på plastlock för karmens fästhål är 19 mm.
4. Sexkantsskruvar kan dras åt med en hylsnyckel med största ytterdiameter på 18,5 mm.
5. Karmen kan fästas i olika väggöppningar (såsom väggar av Paroc-lättpaneler, gipsväggar eller andra stålkonstruktioner) med hjälp av skruvar med borrarspets, minst  $\varnothing 6$  mm. Vid tunna stålplåtmaterial (<3 mm) bör man först montera extra fästplattor (se figur 2).
6. Skruvar och pluggar för infästning av karmen medföljer i dörrrens förpackning.
7. Nödvändiga tätningsmaterial mellan väggöppningen och karmen såsom stenull eller byggsaum samt stödklossar medföljer inte i förpackningen.

## 2 ORDNINGSFÖLJD AV MONTERINGSSTEG FÖR METALLDÖRREN

1. När dörren stöds på golvet eller marken bör man lägga under gummi, papp, trä eller plastmaterial för att skydda färgskiktet.
2. Kontrollera lämpligheten av den befintliga väggöppningens mått. Max tillåtna mått för väggöppningen är: karmbredd +40 mm och höjd +20 mm. Vid karmar med hylsor gäller bredd +30 mm och höjd +15 mm. Vid större spalter bör väggöppningen anpassas till de föreskrivna måtten.
3. Kontrollera att nödvändiga fästmedel och verktyg finns till hands.
4. Rengör väggöppningen.
5. Om karmen monteras ihop på plats, applicera silikon på skärningslinjen mellan tröskeln och dörrposten vid ytterdörrar. Applicera silikon på tröskelns tapp som är riktad utåt från dörrtätningen. Tätningsmedel Soudal Soudaflex 40FC, Soudal Silirub 2/S eller Penosil General Silicone kan användas.
6. Placera karmen utan dörrblad i mitten av väggöppningen enligt installationstypen: antingen på samma nivå med väggytan (vid karm med täcklist) eller djupare (vid infälld karm).
7. Kontrollera horisontalläget av tröskeln och/eller karmens överliggare med vattenpass. Vid behov bör tröskeln stödjäs med stödklossar i karmens yttersta punkter och i mitten för att undvika böjning av tröskeln under steglaster.
8.
  - 8.1. Karm utan hylsor:

Rikta kanten på karmens gångjärnssida och borra ett upp till 120 mm djupt hål genom karmens översta fästhål nr 1 (figur 1) med en borr med 10 mm diameter. Skjut in pluggen i hålet genom

hållet i karmen (pluggen bör först fixeras med skruvspetsen). Skruva sedan in skruven tillräckligt djupt med hjälp av hylsnyckeln så att fogen mellan väggöppningen och karmen blir jämbred på båda sidor (om inte annat föreskrivs). Placera sedan distansstycken (klossar av plast, trä, metall) mellan karmen och väggen, mot fästskruven. Dra åt skruven. Gör likadant med det nedre fästhållet nr 2 på gångjärnssidan och det övre fästhållet nr 3 på den motsatta sidan. Kontrollera vertikalläget av karmsidorna med vattenpass. Rikta karmens kant på låssidan och fixera fästpunkten nr 4.

#### 8.2. Vid karmar med hylsor:

Rikta karmen och justera hylsorna mot stödytan. Inga distansstycken behövs. Hylsans maximala utskjutning från karmens baksida är 15 mm (figur 3). Använd extraplattor om hylsan inte når väggen. Använd fästmedel avsedda för ESSVE-hylsor (avsnitt 1 Verkytyg och fästmedel). Börja fästa karmen från punkt 8.1.

9. Innan dörrbladet lyfts på gångjärnen bör lagret och gångjärnen smörjas med smörjmedel. Undvik att smörjmedlet hamnar på gångjärnens utvändiga ytor. Torka bort överflödigt smörjmedel.
10. Lyft dörrbladet på gångjärnen, kontrollera att spalten mellan karmen och dörrbladet är jämn och ytorna parallella. Justera skruvarna och stödklossarnas tjocklek vid behov. Vid karmar med hylsor bör fästskruven lossas lite vid behov och spalterna och ytornas parallella läge justeras genom att justera hylsorna med en sexkantsnyckel. Dra åt fästskruvarna.
11. Borra alla övriga fästhål, fäst skruvar, pluggar och stödklossar, dra åt skruvarna. Stödklossar bör monteras vid alla fästskruvar (utom vid karmar med hylsor).
12. Karmen kan även fästas med  $\varnothing 10$  stålstänger genom att svetsa fast karmen vid stången. Svetsningen får endast utföras av en utbildad specialist. Vid montering med stång är svetsning obligatorisk, dvs stången skall svetsas fast vid karmen i alla fästpunkter (distansstycken behövs inte). De två fästpunkterna i mitten bör fästas med bultförband om möjligt.
13. Täck karmens fästhål med plastlock.
14. Fyll fogen mellan väggöppningen och karmen (med stennull eller fogsikum). Här avses karmens sidor, den översta delen och delen under karmens nederkant.
15. Vid tätning med skum bör man se till att alla ställen runtom fylls jämnt, inkl utrymmet under tröskeln (om möjligt). Följ skumtillverkarens instruktioner vid applicering. Karmen bör först skyddas med målartejp för att undvika att skum hamnar på karmens utvändiga ytor.
16. Efter installationen bör man kontrollera att spalterna mellan karmen och dörrbladet är jämna. Kontrollera även dörrbladets jämna anslutning till tätningarna; justera vid behov.
17. Montera dörrlåset (låsen) och övriga beslag (låscylinder, handtag, nyckelskyltar, dörrstängare m m) enligt respektive monteringsanvisning. Låshuset bör fästas med skruvar med borrhetspets.
18. Kontrollera förreglingen och funktionen av tryckesfallet (o a låskolvar) vid stängning och öppnande av dörren. Kontrollera att dörren kan låsas korrekt och att den kan låsas och låsas upp med nyckeln från båda sidor. Vid en pardörr bör även regelns (reglarnas) förreglingsfunktion kontrolleras.
19. Täck över de tätade fogarna med byggskiva, puts eller metallister som fästs med dragnitar.
20. Vid ytterdörrar bör fogarna mellan tröskeln och golvet tätas. Täta vid både den invändiga och den utvändiga kanten. Tätningsmedel Soudal Soudaflex 40FC, Soudal Silirub 2/S eller Penosil General Silicone kan användas.
21. Vid pågående byggarbeten är det obligatoriskt att täcka över dörrblad med skyddsplast. Skär bort överflödiga plastfolie eller vik ner den på dörren och tejpa fast. Vid ytterdörrar bör plasten skäras



jämn med dörrbladets nederkant, dvs lämnas öppen i nederkanten så att vatten och fukt kan rinna ut.

22. Efter avslutat arbete bör produkten rengöras från damm, fingeravtryck och överflödigt smörjmedel. Städa arbetsplatsen från skräp.

**Figur 1.**  
Ordningsföljd vid montering av fästmedel

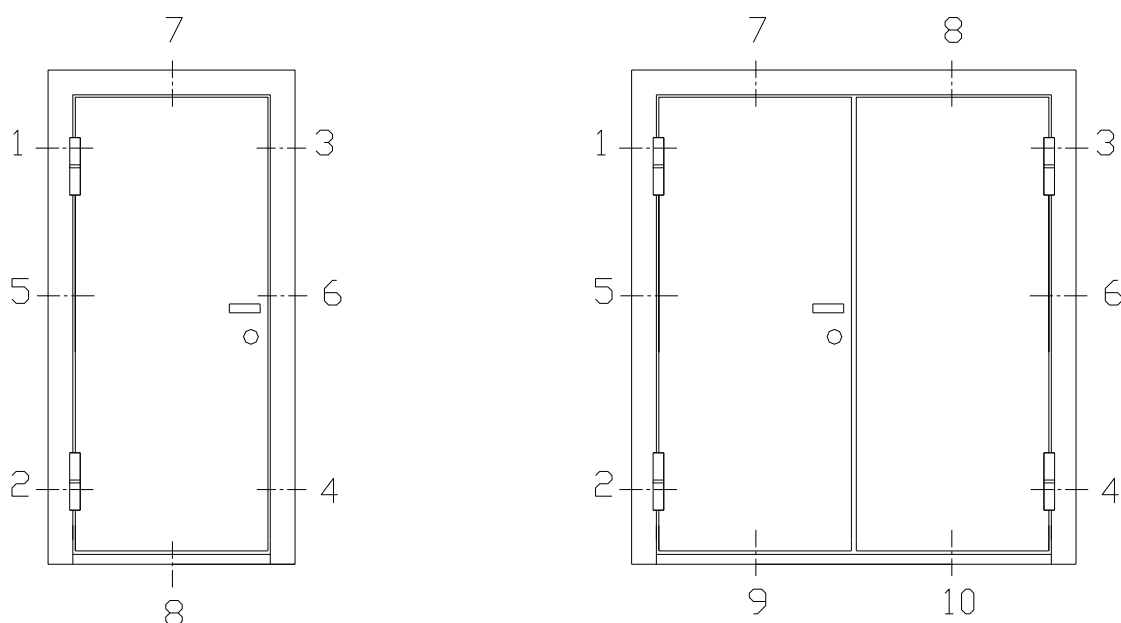

### 3 SÄRSKILDA MONTERINGSFALL

#### 1. Lätt PAROC-vägg

**Figur 2.**  
Infästning av karmen i stålprofil

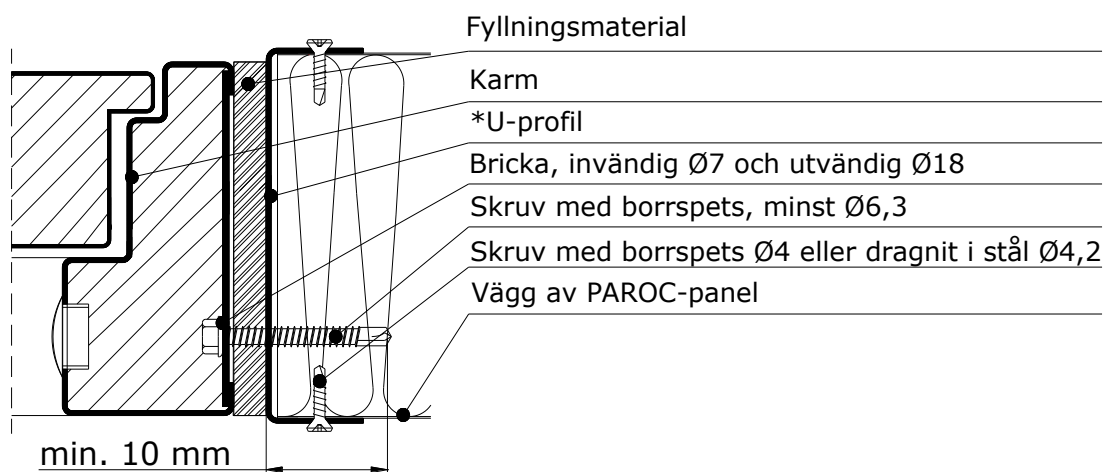

\*U-profil:

- ZE stålplåt på 1,50 mm L-300, används vid karmar med höjd <2320
- ZE stålplåt på 3,00 mm L-300, används vid karmar med höjd >2320

## 2. Vegg av lätta byggblock

Vid infästning av dörrar i väggar av lätta byggblock bör man se till att dörren inte monteras för nära blockkanten. Det föreligger en stor risk för sprickbildning vid borrning eller montering av fäststången!

## 3. Infästning av karmar med hylsor

**Figur 3.**  
Infästning av karmar med hylsor

